

Yhdistetty pyörätie ja
jalkakäytävä siirtyy
ajoradan oikealle puolelle
plv. 180-270.

Martinmäentie 6.75 + klv 2,75m
Pientareet 0.25 m molemmin
puolin.

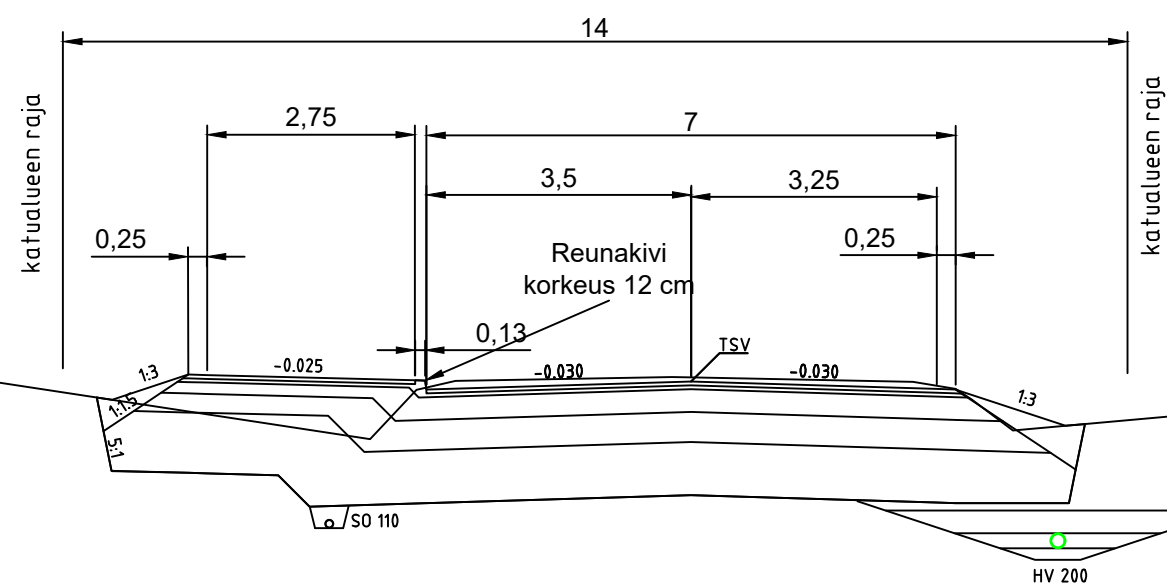

KATULUOKKA 4 (KOKOOJAKATU)

KULUTUSKERROS AB 16	50 mm
TASAUSKERROS M 0/32	50 mm
KANTAVA KERROS M 0/56	300 mm
JAKAVA KERROS M 0/56...0/90	400 mm
SUODATINKERROS Hk	700 mm
SUODATINKANGAS N3	
YHTEENSÄ	1500 mm

KATULUOKKA 6 (JALKAKÄYTÄVÄ)

KULUTUSKERROS AB 16	50 mm
TASAUSKERROS M 0/32	50 mm
KANTAVA KERROS M 0/56	150 mm
JAKAVA KERROS M 0/56...0/90	250 mm
SUODATINKERROS Hk	800 mm
SUODATINKANGAS N3	
YHTEENSÄ	1300 mm

Pituus- ja poikkisuuntaiset siirtymäkiilat
rakennetyyppien välillä InfraRYL 21510.3.2 mukaisesti

Pohdinkatu 6,0 m
Pientareet 0.25 m molemmin
puolin.

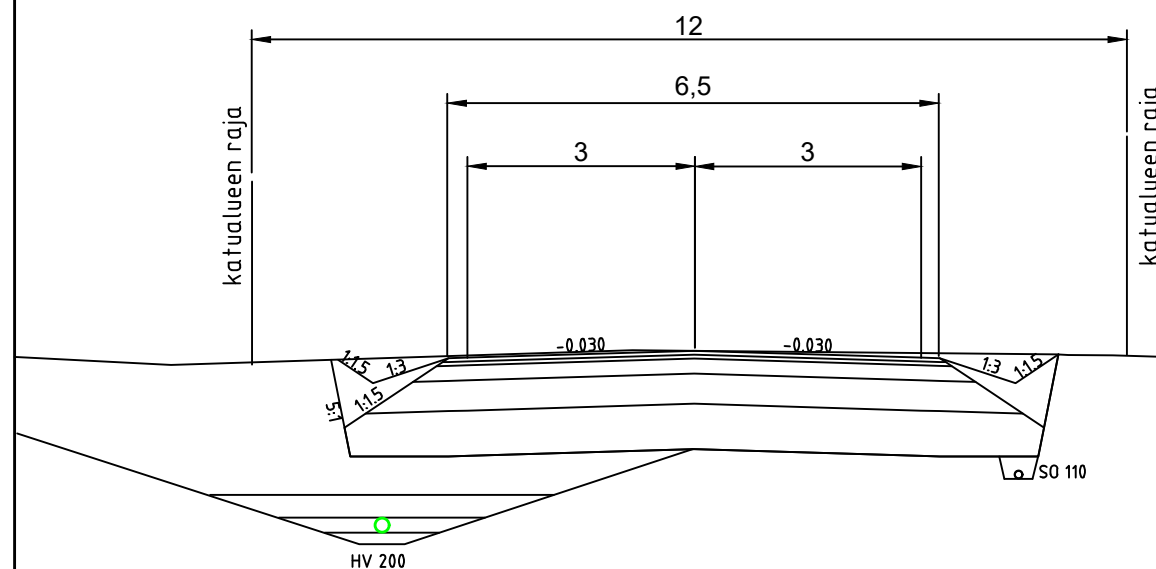

KATULUOKKA 5 (TONTTIKATU)

KULUTUSKERROS AB 16	50 mm
TASAUSKERROS M 0/32	50 mm
KANTAVA KERROS M 0/56	200 mm
JAKAVA KERROS M 0/56...0/90	400 mm
SUODATINKERROS Hk	600 mm
SUODATINKANGAS N3	
YHTEENSÄ	1300 mm

Korkeusjärjestelmä N60 Koordinaattijärjestelmä KKJ2

TYÖ Haapajärvi, Haapajärven kaupunki
Pohdinkadun ja Martinmäentien katu- ja rakennussuunnitelma

PIIRUSTUS Rakenteellinen tyypipoikkileikkaus

 Maveplan Oy
Minna Canthin katu 25
(PL 1096) 70111 Kuopio
puh.017 288 8130

TUTK. JaN	PIIRT. JiK	MITTAK. 1:100
SUUNN. JiK		PVM. 29.04.2021
TARK. SaP		PIIR. NRO
HYV. VeS		30035/TPL